

版次	变更号	变更标记	变更事项	变更人
A2	—			

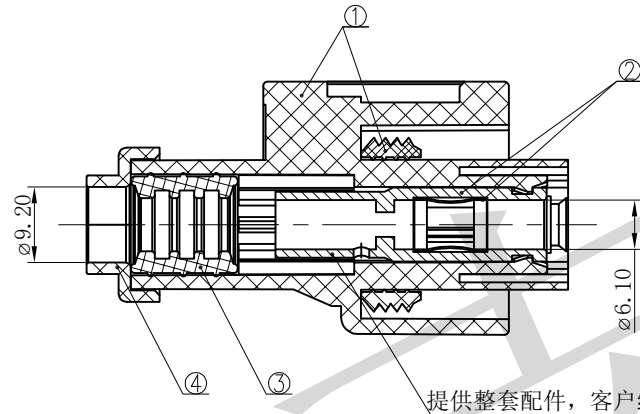

提供整套配件, 客户组装

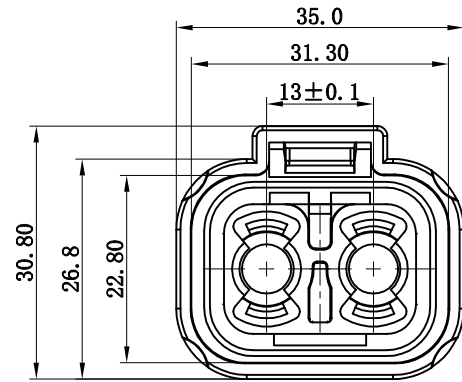
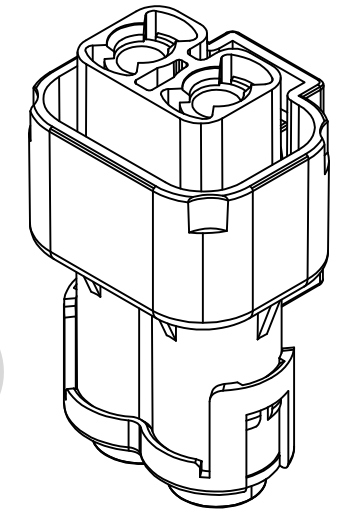

3D 视图

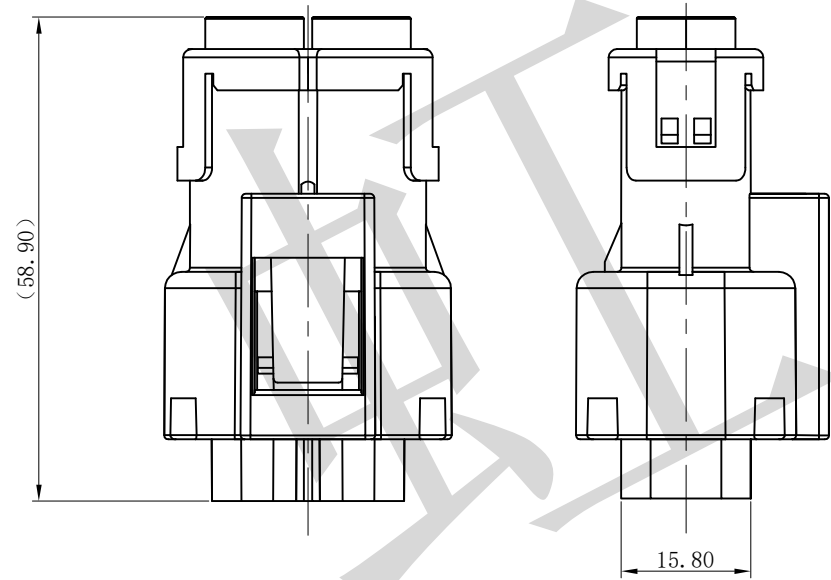

技术要求

1. 外观要求:
 - 1.1 塑料件壁厚应均匀, 塑胶表面无杂色。
2. 电器性能:
 - 2.1 接触电阻: $\leq 0.4m\Omega$
 - 2.2 额定工作电流: 有效值80A, 最大值120A
 - 2.3 额定工作电压: 300V AC
 - 2.4 耐压: 1000V AC (常态)
 - 2.5 绝缘电阻: $\geq 100 M\Omega$
3. 机械性能:
 - 3.1 机械寿命: 500次以上
 - 3.2 推荐线径: $16mm^2$ 电线
 - 3.3 防护等级: IP67
4. 使用环境条件:
 - 4.1 工作适用温度: $-40^{\circ}C \sim +125^{\circ}C$

未注尺寸按GB/T 1804-m。

端子表面镀锡CU/EP, Sn5, 按QC/T 625。

所有材料均无铅/符合限制有害物质指令 (RoHS) 2011/65/EU标规范要求。

系列号: 2001系列
产品料号: 1200108

④	锁扣	200102MC1-02			1	PA6 GF15	UL 94V-0	黑色
③	密封圈	200102MC1-03			2	渗油硅橡胶		黑色
②	接触脚组件	200102MC1-04	接触脚	200102MC1-04-01	2	HPb59-1		镀银
			冠簧	200102MC1-04-02	2	QBe2.0 Y t=0.2		镀银
①	护套组件	200102MC1-01	密封圈	200102MC1-01-02	1	渗油硅橡胶		灰色
			护套	200102MC1-01-01	1	PA6 GF15	UL 94V-0	黑色
序号	物料名称	图纸编号	子件名称	子件图纸编号	数量	材质	阻燃等级	镀层/颜色

产品名称: 连接器插头			温州虹南机械有限公司					
标准化:	产品型号: 200102MC1							
审核:	图纸编号: 200102MC1-000							
批准:	单位:	角法:	页数:	图框:				
	毫米		1/1	A3				