

版次	变更号	变更标记	变更事项	变更人
A0			初版发行	

技术要求

- 外观要求:
 - 1.1 塑料件壁厚应均匀, 塑胶表面无杂色。
- 电器性能:
 - 2.1 接触电阻: $\leq 10m\Omega$
 - 2.2 额定工作电流: 5A (有效值)
 - 2.3 额定工作电压: 100V AC
 - 2.4 耐电压: 1000V AC (常态)
 - 2.5 绝缘电阻: $\geq 100M\Omega$
- 机械性能:
 - 3.1 机械寿命: 500次以上
 - 3.2 防护等级: IP67
 - 3.3 板端端子保持力: $\geq 30N$
 - 3.4 连接器保持力: $> 110N$
 - 3.5 推荐线径: $0.5mm^2$
- 使用环境条件:
 - 4.1 工作适用温度: $-40^\circ C \sim +125^\circ C$

未注尺寸公差按标准GB/T 1804-m。
 端子表面镀锡CU/EP, Sn5, 按QC/T 625。
 所有材料均无铅/符合限制有害物质指令
 (RoHS) 2011/65/EU标规范要求。

系列号: 2001 系列
 产品料号: 1200104

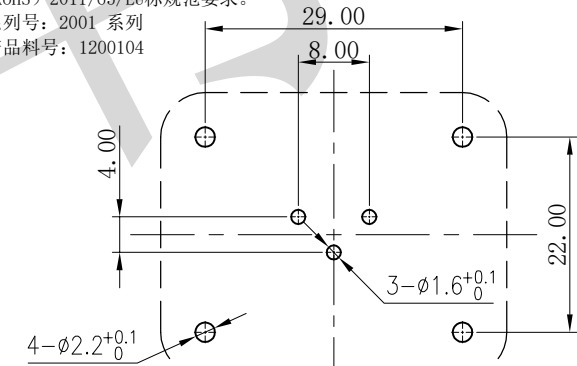

线路板开板尺寸 (未注公差 ± 0.1)
 俯视图

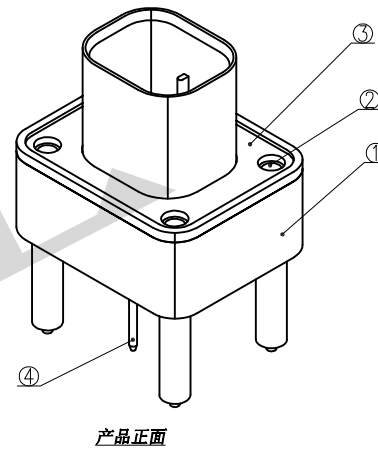
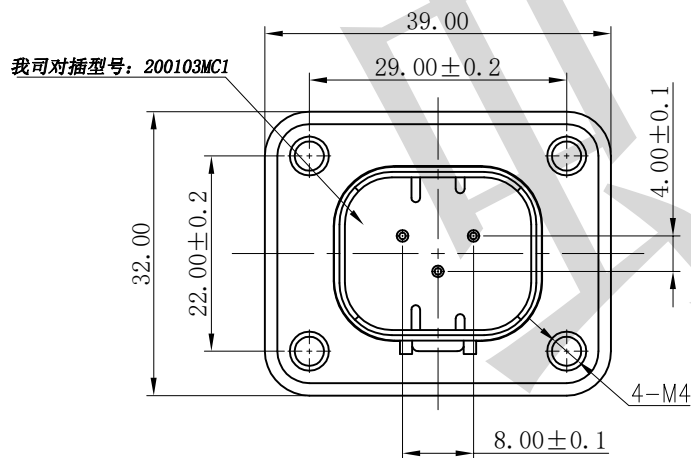
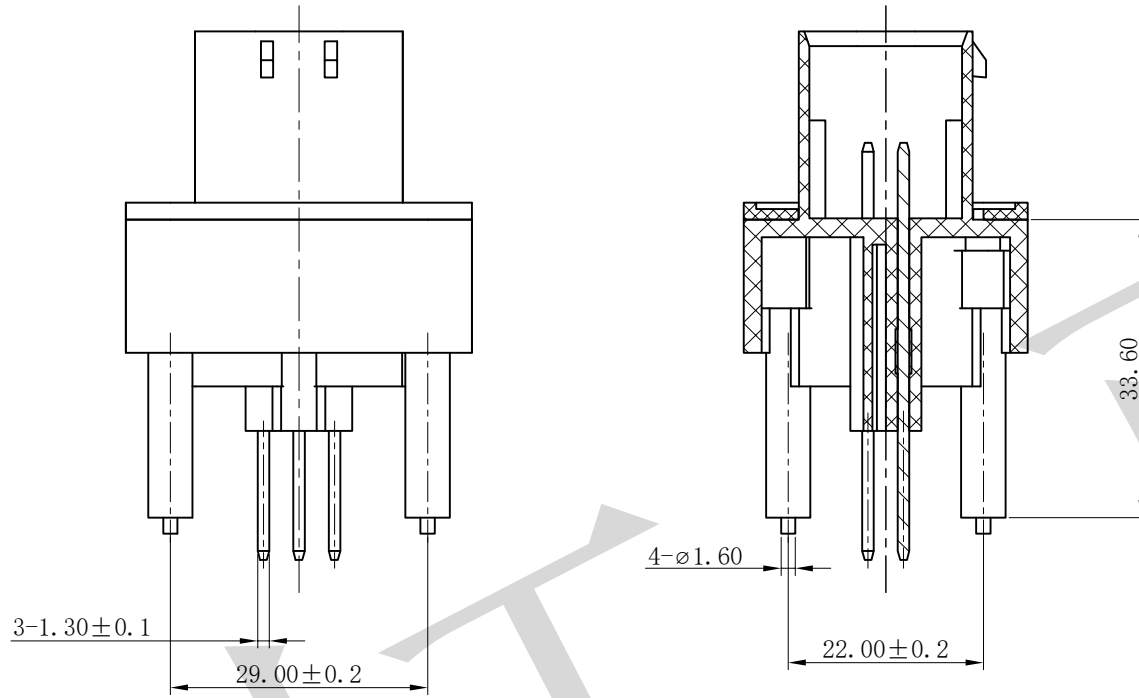

产品正面

④	接触脚	200103ST1-01-01	3	H62		镀银
③	密封垫	200103ST1-02	1	硅橡胶		黑色
②	铜螺帽【素材】	200102ST1-01-02	4	HPb59-1		黄色
①	塑料		1	PBT	UL 94V-0	黑色
序号	物料名称	图纸编号	数量	材质	阻燃等级	镀层/颜色
产品名称: 连接器				温州虹南机械有限公司		
标准化:	产品型号: 200103ST1					
审核:	图纸编号: 200103ST1-000					
批准:	单位: 毫米	角法:	页数: 1/1	图框: A3		