

版次	变更号	变更标记	变更事项	变更人
A0				

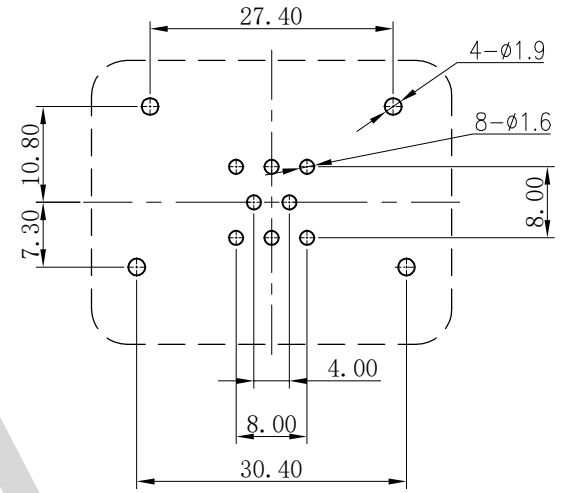

线路板开板尺寸(未注公差±0.1)  
俯视图

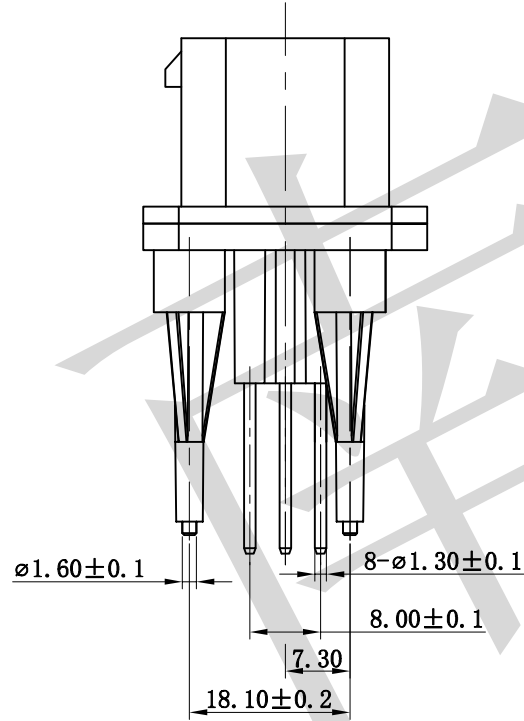
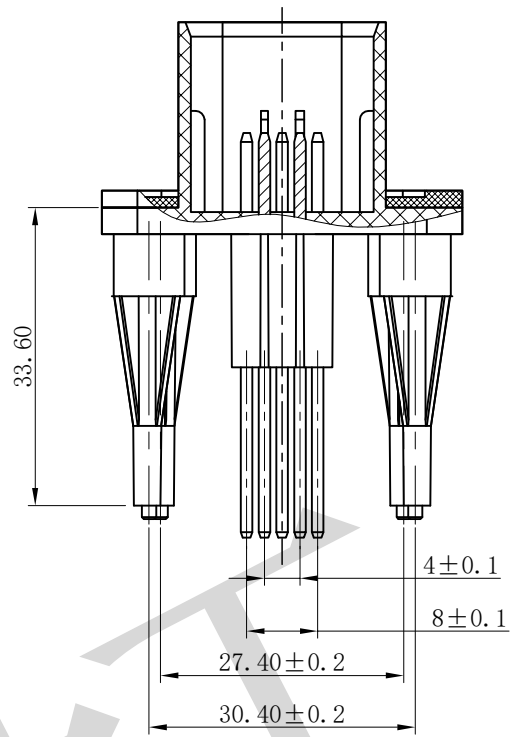
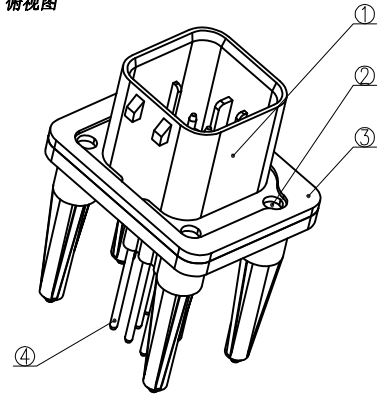

3D 视图

技术要求

- 外观要求:
    - 塑料件壁厚应均匀, 塑胶表面无杂色。
  - 电器性能:
    - 接触电阻:  $\leq 10m\Omega$
    - 额定工作电流: 12A (有效值)
    - 额定工作电压: 250V AC
    - 耐电压: 1000V AC (常态)
    - 绝缘电阻:  $\geq 100M\Omega$
  - 机械性能:
    - 机械寿命: 500次以上
    - 推荐线径: 0.5mm<sup>2</sup> 电线
    - 防护等级: IP67
    - 板端端子保持力:  $\geq 30N$
    - 连接器保持力:  $> 110N$
  - 使用环境条件:
    - 工作适用温度:  $-40^{\circ}C \sim +125^{\circ}C$
- 未注尺寸公差按标准GB/T 1804-m。  
端子表面镀锡CU/EP. Sn5, 按QC/T 625。  
螺丝孔需通过2N.m的扭力验证(螺丝M3\*0.5-10), 无开裂。  
所有材料均无铅/符合限制有害物质指令

(RoHS) 2011/65/EU标规范要求。  
系列号: 2001 系列  
产品料号: 1200115

对插护套: TE 776286-1  
端子: TE 770520-1

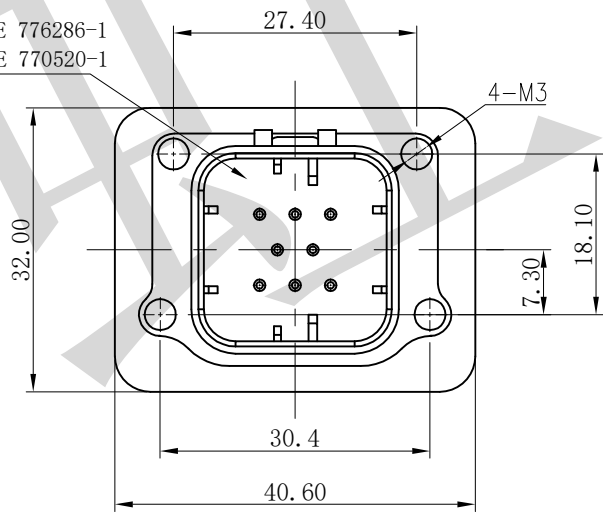

④	接触脚	200103ST1-01-01	8	H62		镀银
③	密封垫	200108ST1-02	1	硅橡胶		黑色
②	铜螺帽【素材】	200108ST1-01-02	4	HPb59-1		黄色
①	塑料		1	PBT	UL 94V-0	黑色
序号	物料名称	图纸编号	数量	材质	阻燃等级	镀层/颜色
产品名称: 连接器				温州虹南机械有限公司		
标准化:	产品型号: 200108ST3					
审核:	图纸编号: 200108ST3-000					
批准:	单位: 角法:	页数:	图框:			
	毫米	1/1	A3			